

01 - 09.5

03.07.D

**Flanschfilter
FP 110, FP 210, FP 220**



FP 110 FP 210 FP 220



Flanschfilter DN 15 - 400, PN 16, 25, 40

Beschreibung

Die Flanschfilter FP 110, 210, 220 sind Rohrelemente zur Reinigung des Mediums von mechanischen Unreinheiten. Ihr Vorzug liegt in der robusten Siebkonstruktion aus nichtrostendem Stahl und der Möglichkeit der Reinigung, ohne den Armaturendeckel demontieren zu müssen.

Anwendung

Die Armaturen sind zur Anwendung in der Heizungsindustrie bestimmt, vor allem in Heißwasser- und Dampfkreisläufen. Die breite Palette angebotener Nennweiten ermöglicht die Nutzung der Filter in den meisten Standardanwendungen.

Arbeitsmedien

Die Armaturen sind geeignet für Wasser, Wasserdampf, Luft und sonstige neutrale Medien, die mit den verwendeten Armaturmaterialien kompatibel sind.

Einbaulagen

Die Filter können in waagerechten Rohrleitungen mit dem Deckel nach unten eingebaut werden. In senkrechten Rohrleitungen ist die Installation nur bei Strömung von oben nach unten gestattet. Die Fließrichtung durch die Armatur ist durch die Pfeile auf dem Körper gekennzeichnet. Bei Verwendung für Dampf oder Gas kann Filter nicht bewässert werden, d.h. die Einbaulage z.B. Deckel and der Seite.

Technische Parameter

Baureihe	FP 110	FP 210	FP 220
Ausführung	Flanschfilter		
Nennweitenbereich	DN 15 bis 400	DN 15 bis 300	DN 15 bis 200
Nennndruck	PN 16	PN 25	PN 40
Material Gehäuse und Deckel	Grauguß EN-JL1040 (EN-GJL-250)	Formguß EN-JS1050 (EN-GJS-500-7)	Gußstahl 1.0619 (GP240GH)
Material Sieb	Nichtrostender Stahl 1.4301		
Arbeitstemperaturbereich	0 bis +300°C	-10 bis +350°C	-20 bis +400°C
Anschlußart	Typ B1 (grobe Dichtleiste) nach ČSN-EN 1092-2 (1/1999)		B1 nach ČSN-EN 1092-1 (4/2002)
Baulängen	Baulängen nach ČSN-EN 558-1, Reihe 1		

Durchflußkoeffizienten Kvs und Verlustkoeffizient ζ (zeta)

	DN															
	15	20	25	32	40	50	65	80	100	125	150	200	250	300	350	400
Kvs [m³/h]	5.7	10.4	16.4	27.3	42	64.7	96	149	223	347	480	853	1104	1450	1800	2200
ζ	2.5	2.4	2.3	2.3	2.3	2.4	3.1	3.0	3.2	3.2	3.5	3.5	5.1	6.2	7.4	8.5

Maschengröße

Zeile "A" ist Grundaussführung des Siebes		DN															
		15	20	25	32	40	50	65	80	100	125	150	200	250	300	350	400
A	Bezeichnung	FS45				FS28				FS15							
	Größe	Ø 1,0 mm				Ø 1,25 mm				Ø 1,6 mm							
B	Bezeichnung	FS100															
	Größe	Ø 0,6 mm															
C	Bezeichnung	FS200															
	Größe	Ø 0,5 mm															
D	Bezeichnung	FS300															
	Größe	Ø 0,4 mm															
E	Bezeichnung	FS400															
	Größe	Ø 0,32 mm															
F	Bezeichnung	FS600															
	Größe	Ø 0,25 mm															
G	Bezeichnung	FS1.0				FS1.6				FS3.1							
	Größe	Ø 1,0 mm				Ø 1,6 mm				Ø 3,1 mm							

Zusammensetzung der kompletten Filtertypenbezeichnung FP

		XX	XXX	X	XX	XX	/	XXX	-	XXX
1. Armatur	Flanschfilter	FP								
2. Typenbezeichnung	Filter aus Grauguß EN-JL1040		110							
	Filter aus Formguß EN-JS1050		210							
	Filter aus Gußstahl 1.0619		220							
3. Ausführung <small>¹⁾Nicht für FP 220 geeignet</small>	Rostfreies Sieb				S					
	Rostfreies Sieb mit Magneteinlage ¹⁾				M					
4. Maschengröße	A bis G (nach der Maschengröße)				X					
5. Material Gehäuse	Grauguß EN-JL1040		110		3					
	Formguß EN-JS1050		210		4					
	Gußstahl 1.0619		220		1					
6. Nenndruck PN	PN 16		110			16				
	PN 25		210			25				
	PN 40		220			40				
7. Höchsttemperatur °C	300°C		110					300		
	350°C		210					350		
	400°C		220					400		
8. Nennweite DN	DN 15 bis 00		110							XXX
	DN 15 bis 300		210							XXX
	DN 15 bis 200		220							XXX

Beispiel: **FP 210 SA4 25/250-65**

Filter FP - Abmessungen und Gewicht

DN	PN 16				PN 25				PN 40				PN 16, 25, 40				PN16,25	PN 40	PN 16	PN 25	PN 40																																
	Dz	Dp	Do	n	d	g	Dz	Dp	Do	n	d	g	Dz	Dp	Do	n	d	g	L	B	C	H ₁	H	H	m	m	m																										
	mm	mm	mm		mm	mm	mm	mm	mm		mm	mm	mm	mm	mm		mm	mm	mm	mm	mm	mm	mm	mm	mm	kg	kg	kg																									
15	95	46	65	4	14	14	95	46	65	4	14	14	95	45	65	4	14	16	130	56	23	135	90	70	2,6	2,6	2,7																										
20	105	56	75			16	105	56	75			16	105	58	75			18	150	68	28	150	100	80	3	3	3,6																										
25	115	65	85			16	115	65	85			16	115	68	85			18	160	82	36	180	115	88	4,3	4,3	4,5																										
32	140	76	100			18	140	76	100			18	140	78	100			18	180	98	42	215	135	100	6,8	6,8	6,3																										
40	150	84	110			18	150	84	110			19	150	88	110			18	200	114	50	240	150	125	8,8	9	8,7																										
50	165	99	125			20	165	99	125			19	165	102	125			20	230	119	61,5	250	160	140	11	10,7	11																										
65	185	118	145		19	18	20	185	118	145	8	23	19	185	122		145	8	18	22	290	134	78,5	285	180	170	16,8	16,1	15																								
80	200	132	160				22	200	132	160			19	200	138		160			24	310	149	89,5	330	215	190	19,5	18,2	22																								
100	220	156	180				24	235	156	190			19	270	188		220			26	400	199	137,5	425	280	260	42,5	39,2	46																								
125	250	184	210				26	270	184	220			20	300	218		250			28	480	224	160	480	320	320	56	52,2	71																								
150	285	211	240				26	300	211	250			22	375	285		320			30	600	284	210	610	405	420	110	103	135																								
200	340	266	295				30	360	274	310			12	31	24,5		---			---	---	---	---	---	---	---	---	---	---	---	---	---	---	---	---	---																	
250	405	319	355	32	425	330	370	27,5	---	---	---	---				---			---																		---	---	---	---	---	---	---	---	---	---	---	---	---	---	---		
300	460	370	410	32	485	389	430	---	---	---	---	---				---			---																		---	---	---	---	---	---	---	---	---	---	---	---	---	---	---	---	
350	520	429	470	36	---	---	---	---	---	---	---	---				---			---																		---	---	---	---	---	---	---	---	---	---	---	---	---	---	---	---	---
400	580	480	525	16	31	38	---	---	---	---	---	---				---			---																		---	---	---	---	---	---	---	---	---	---	---	---	---	---	---	---	---

Max. zulässiger Arbeitsüberdruck [MPa]

Material	PN	Temperatur [°C]						
		120	150	200	250	300	350	400
Grauguß EN-JL1040 (EN-GJL-250)	16	1,60	1,44	1,28	1,12	0,96	---	---
Formguß EN-JS1050 (EN-GJS-500-7)	25	2,50	2,38	2,25	2,00	1,75	1,38	---
Gußstahl 1.0619 (GP240GH)	40	4,00	4,00	3,50	3,15	2,80	2,45	2,10

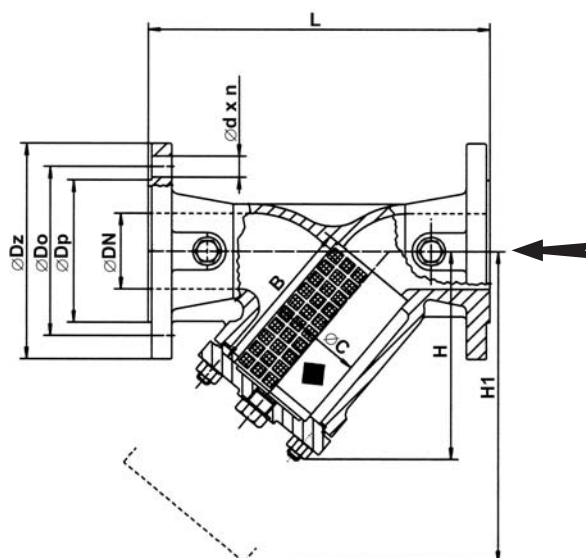



LDM, spol. s r.o.
Litomyšlská 1378
560 02 Česká Třebová
Tschechische Republik

tel.: +420 465 502 511
fax: +420 465 533 101
E-mail: sale@ldm.cz
<http://www.ldm.cz>

LDM, spol. s r.o.
Büro Prague
Tiskařská 10
108 28 Praha 10 - Malešice
Tschechische Republik

tel.: +420 234 054 190
fax: +420 234 054 189

LDM, spol. s r.o.
Büro Ústí nad Labem
Mezní 4
400 11 Ústí nad Labem
Tschechische Republik

tel.: +420 475 650 260
fax: +420 475 650 263

LDM servis, spol. s r.o.
Litomyšlská 1378
560 02 Česká Třebová
Tschechische Republik

tel.: +420 465 502 411-3
fax: +420 465 531 010
E-mail: servis@ldm.cz

LDM, Polska Sp. z o.o.
Modelarska 12
40 142 Katowice
Polen

tel.: +48 32 730 56 33
fax: +48 32 730 52 33
mobile: +48 601 354999
E-mail:
ldmpolska@ldm.cz

LDM Bratislava s.r.o.
Mierová 151
821 05 Bratislava
Slowakai

tel.: +421 2 43415027-8
fax: +421 2 43415029
E-mail: ldm@ldm.sk
<http://www.ldm.sk>

LDM Armaturen GmbH
Wupperweg 21
D-51789 Lindlar
Deutschland

tel.: +49 2266 440333
fax: +49 2266 440372
mobile: +49 177 2960469
E-mail: ldmarmaturen@ldmvalves.com
<http://www.ldmvalves.com>

LDM - Bulgaria - OOD
z. k. Mladost 1
bl. 42, floor 12, app. 57
1784 Sofia
Bulgarien

tel.: +359 2 9746311
fax: +359 2 9746311
GSM: +359 88 925766
E-mail: ldm.bg@mbox.cit.bg

Ihr Partner